

# R1M PEB 19 ton

Zuiger 30 x 50 x 1000  
Stang naar **BOVEN**

Bovenkant = auto-purgeur = **A**

## Purgeren

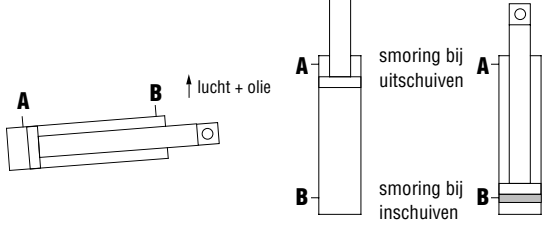

Onmogelijk volledig te purgeren op de remorque.  
Om te purgeren de zuiger schuin horizontaal plaatsen met de aansluitingen naar boven en heel traag de te purgeren kant 1x uitschuiven. (in 1u) Opgelet : geen schuim maken ! De lucht moet tijd hebben om om te ontsnappen in de reservoir.  
Controle of er lucht aanwezig is : draai smoring op B dicht en probeer met druk uit te schuiven, de zuiger mag niet bewegen.

19 TON		
Flexibles 5/16 " avec écrou flottant S12		
	Lg à scier	Lg avec embouts
<b>A</b>	ref 500x12x12	500
<b>B</b>	ref 500x12x12	500
<b>C</b>	ref 1300x12x12	1300
<b>D</b>	2050	2100
<b>E</b>	ref 500x12x12	500
<b>F</b>	160	210

## GV12660

Steun drukregelaar  
Ref. VSC30NV3805

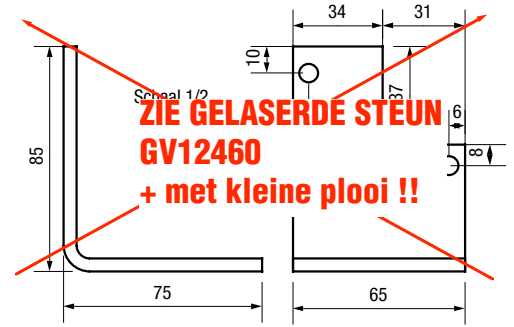

## Principe :

Gezien bij een R2MPEB het scharnierpunt uit het midden ligt (meer naar achteren) is de laadvloer niet in evenwicht. Het kantelgedeelte drukt voortdurend op de zuiger. Om dit fenomeen te neutraliseren plaatst men een drukregelaar. Een R1M PEB is wel in evenwicht en heeft geen regelaar nodig.

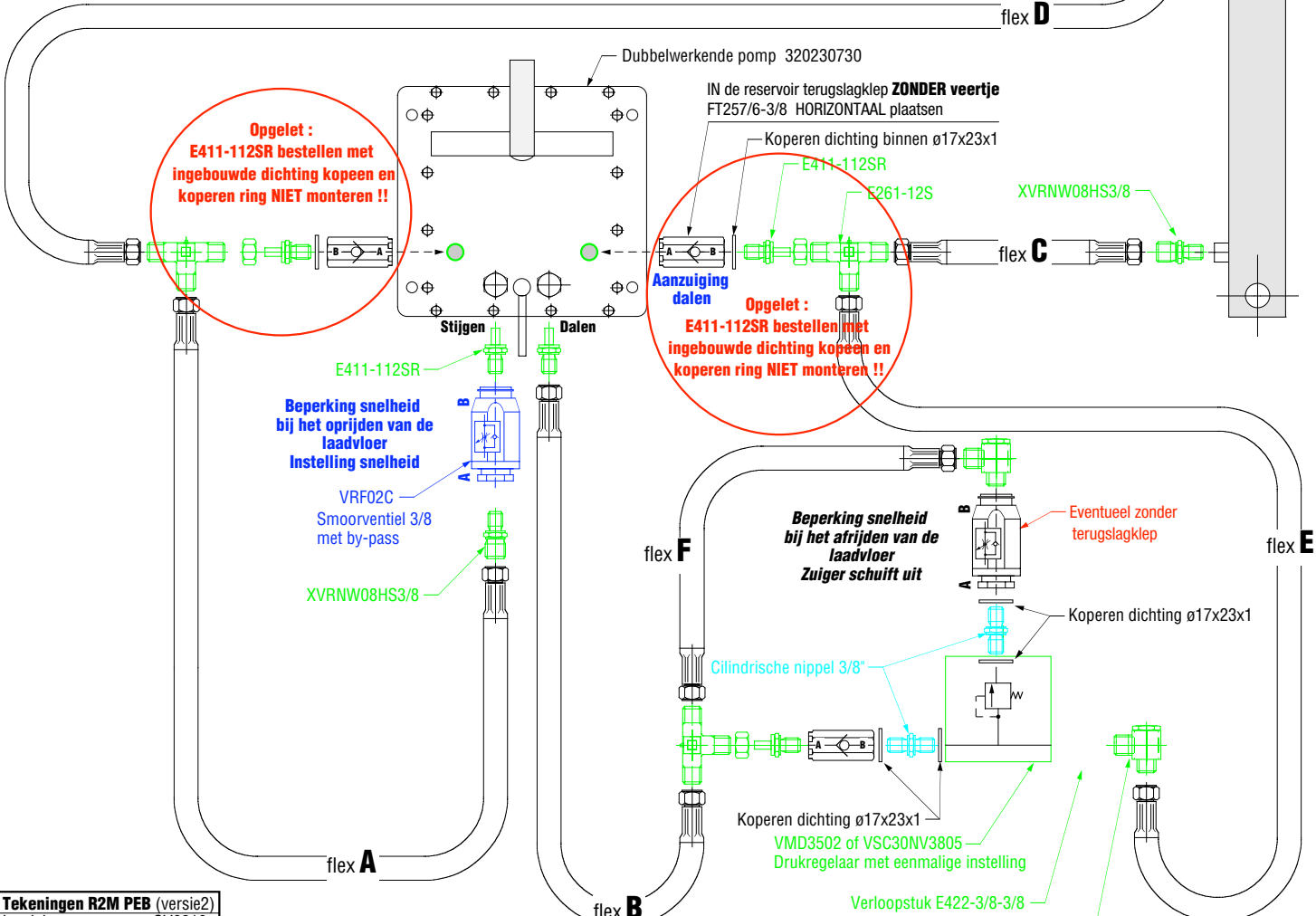
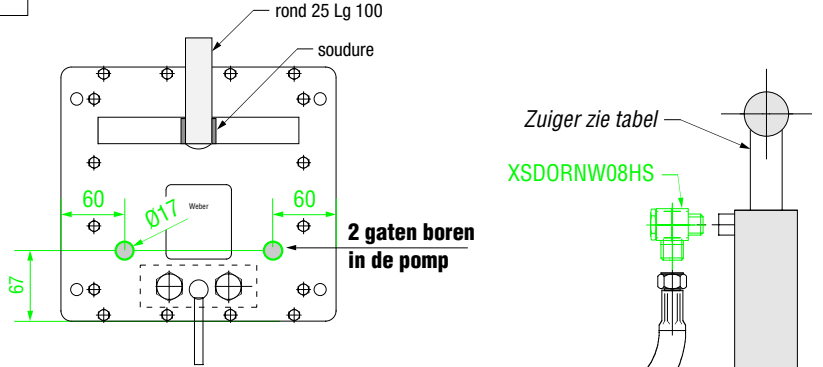
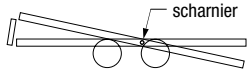

Tekeningen R2M PEB (versie2)	
Laadvloer	: GV0910
Langsliggers chassis	: GV0911
Chassis	: GV0912
Scharnier	: GV0913
Déc tôle	: GV0914
Montage	: GV0915
Trekoog Ø50	: GV0794
Bev. plaat trekoog	: GV0796
Hydraulisch schema	: GV0801
Laadbruggen	: GV0673
Alu zijdeuren	: GV0811

Terugslagkleppen in de goede richting plaatsen !!

APART ORDER NR.:				1° Uitvoering : Vermeersch 84091			
KLANT :				HS voor R1M PEB zie GV0849			
DO :							
Dat	Tek	Visa	Nr. GV 0801	Cat. X XX	1/5	Vervangt : GVXXXX	Vervangen door : GVXXXX
27/09/99	FV						
15/11/06	FV						
08/12/06	FV						
<b>DIEPLADERS</b>							
<b>Hydraulisch schema R2M PEB 19 ton</b>							

