

M3M PEB 28

AANHANGWAGEN DIEPLADER MET DRIE MIDDEN ASSEN
REMORQUE PORTE-ENGINS EQUILIBRE A TROIS ESSIEUX



SAMENVATTENDE BESCHRIJVING RÉSUMÉ

Totale massa / Masse totale	28 ton
Tarra / Poids vide	6,5 ton
Netto laadvermogen / Charge utile	21,5 ton
Lengte / Longueur	7 m
Breedte / Largeur	2,5 m
Hoogte laadvloer / Hauteur en charge	0,9 m
Aantal assen / Nombre d'essieux	3
Afmeting banden / Dimension pneus	235/75 R 17.5

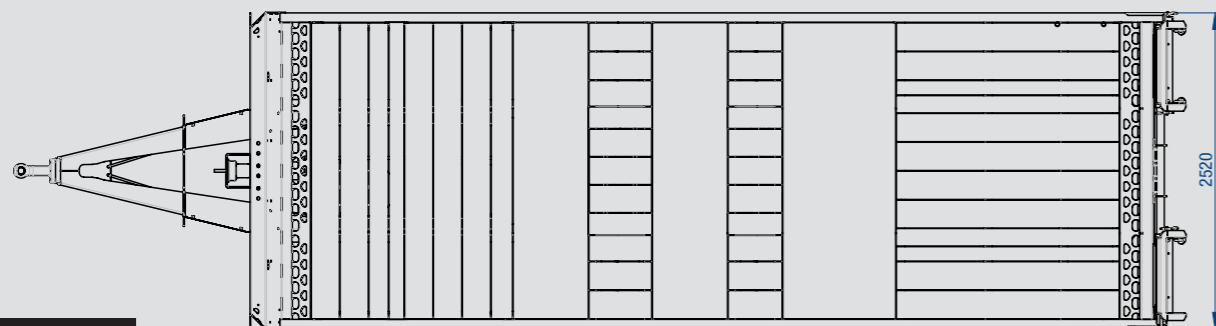
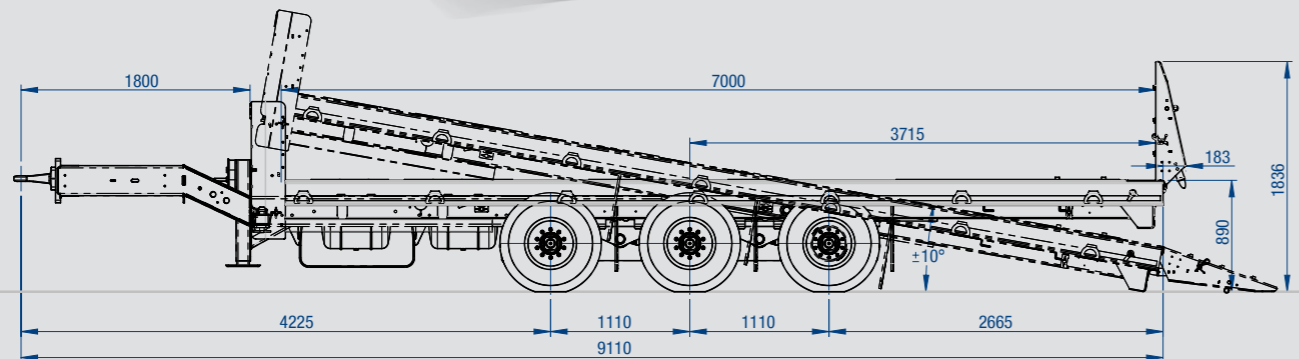

TROEVEN

Door de centraal geplaatste assen is dit voertuig zeer wendbaar vooral in het achteruit rijden.

Kan ook dienen voor goederen- en containervervoer (uitrusting in optie)

De kantelbare laadvloer biedt de volgende voordelen:

- Zeer lichte helling om op te rijden
- Geen kantelpunt bij het oprijden
- Snel laden en lossen
- Geen uitrusting nodig op de vrachtwagen om bruggen te bedienen.
- Weinig ruimte nodig om te laden en te lossen
- Korte laadbruggen hebben minder luchtweerstand = minder verbruik
- Korte laadbruggen bieden de mogelijkheid in achteroverbouw te laden.
- Kantelsysteem is een controle over de gewichtsverdeling.

LES POINTS FORTS

Par le placement central des essieux la remorque est très maniable surtout en marche arrière.

Peut aussi servir pour le chargement de matériaux et containers (équipement en option)

Le plateau basculant offre les avantages suivants:

- Pente très douce.
- Pas de point de basculement.
- Rapide à charger et décharger
- Pas besoin d'équipement sur le camion pour commander les rampes
- Nécessite moins de place pour charger et décharger
- Les courte rampes prennent presque pas de vent = consommation plus basse
- Les courte rampes permettent de charger plus aisément en porte-à-faux
- Par le basculement du plateau on contrôle mieux la répartition de charge

