

M3M PEC 28

AANHANGWAGEN DIEPLADER MET DRIE MIDDEN ASSEN
 REMORQUE PORTE-ENGINS EQUILIBRE A TROIS ESSIEUX



SAMENVATTENDE BESCHRIJVING RÉSUMÉ

| | |
|--------------------------------------|---------------|
| Totale massa / Masse totale | 28 ton |
| Tarra / Poids vide | 6,5 ton |
| Netto laadvermogen / Charge utile | 21,5 ton |
| Lengte / Longueur | 7 m |
| Breedte / Largeur | 2,5 m |
| Hoogte laadvloer / Hauteur en charge | 0,9 m |
| Aantal assen / Nombre d'essieux | 3 |
| Afmeting banden / Dimension pneus | 235/75 R 17.5 |

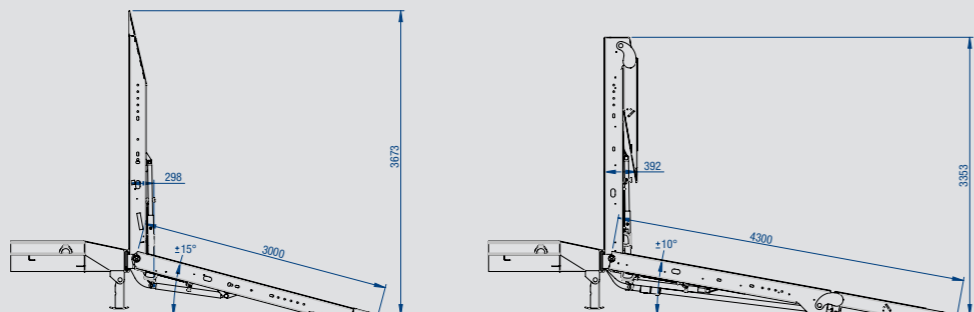
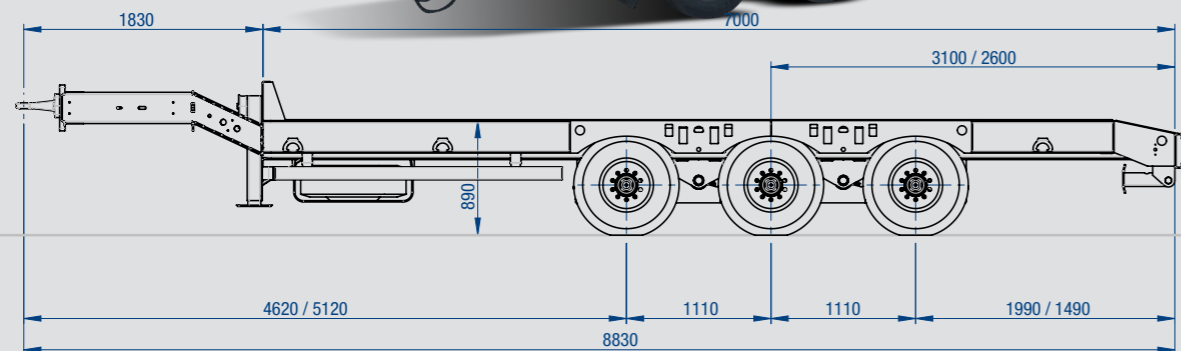

TROEVEN

Door de centraal geplaatste assen is dit voertuig zeer wendbaar vooral in het achterruit rijden.
 Kan ook dienen voor goederenvervoer.
 Zeer brede ophanging om de beste stabiliteit te garanderen.
 Versterkte assen die hun werk altijd doen zelf in extreme omstandigheden.
 Volledige vlakke laadvloer
 Gekende Gheysen & Verpoort afwerking en behandeling van de constructie.

LES POINTS FORTS

Par le placement central des essieux la remorque est très maniable surtout en marche arrière.
 Peut aussi servir pour le chargement de matériaux.
 Suspension large avec une stabilité incomparable.
 Essieux renforcés utile dans des conditions extrêmes
 Protection et finition de haut niveau Gheysen & Verpoort